

TECTOR 150E21 (4x2)

DIMENSÕES (mm)

Distância entre-eixos	A	4.734
Comprimento total	B	8.395
Altura da cabine*	D	3.019
Balanço traseiro	F	2.289
Ângulo de ataque dianteiro**	G	17°
Ângulo de ataque traseiro**	H	11°
Diâmetro de giro (entre paredes)		18.380
Diâmetro de giro (entre pneus)		16.660

CAPACIDADES / PESOS (kg)

CAPACIDADE

Peso Bruto Total (PBT) – técnico / legal	15.400 / 15.000
Capacidade eixo dianteiro – técnica / legal	5.000 / 5.000
Capacidade eixo traseiro – técnica / legal	10.400 / 10.000
Carga útil – técnica***	10.300
Carga útil – legal***	9.900
Capacidade Máxima de Tração (CMT)	27.000

PESO EM ORDEM DE MARCHA (kg)

Eixo dianteiro	3.130
Eixo traseiro	1.970
Total	5.100

DESEMPENHO CÁLCULO TEÓRICO (c/ PBT de 15.400 kg)

Relação de eixo traseiro	4,10 / 5,72:1
Capacidade de rampa (<i>gradeability</i>)	48%
Partida em rampa (<i>startability</i>)	26%
Velocidade máxima no plano (km/h)	120

* Dimensões de referência em condições de ordem de marcha (*curb wt*).

** Dimensões de referência em condições de PBT técnico.

*** As capacidades de carga útil devem ser ajustadas para a opção cabine leito.

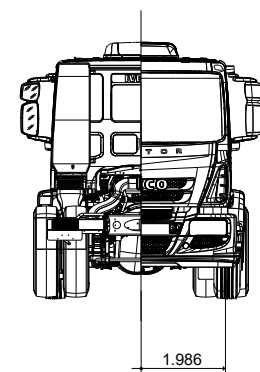
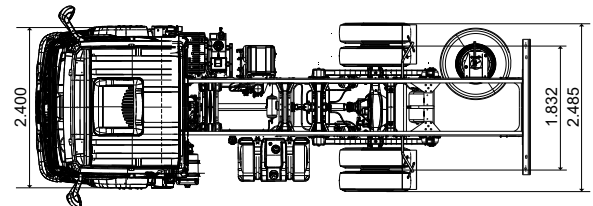
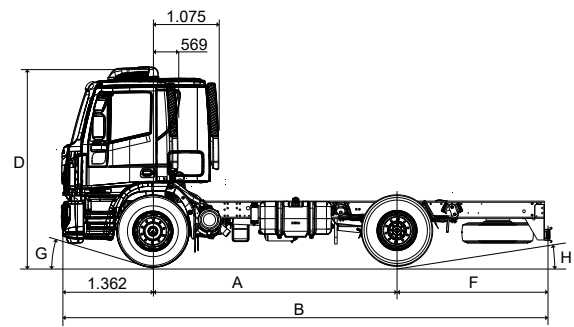

TECTOR I50E2I (4x2)

MOTOR								
Motor – marca / modelo / ciclo / emissões	FPT NEF 4 ID / ciclo diesel / SCR – Proconve P7 (Euro 5).							
Alimentação	Turbo-intercooler, injeção eletrônica Common Rail.							
Nº cilindros / cilindrada	4 cil. linha / 4.500cm ³ .							
Potência máxima	206cv (150kW) @ 2.500rpm.							
Torque máximo	720Nm (73,4kgfm) @ 1.350 – 2.100rpm.							
TRANSMISSÃO								
Transmissão – marca / modelo	Eaton FS 5406 A.							
Tipo / número de marchas	Manual acionada a cabo / 6 marchas sincronizadas à frente e 1 à ré.							
Relação de marchas	1ª	9,01	3ª	3,22	5ª	1,36	7ª	-
	2ª	5,27	4ª	2,04	6ª	1,00	R	8,63
Embreagem – diâmetro do disco / tipo	362mm (14,3”) / Tipo <i>push</i> .							
Tipo / acionamento	Monodisco a seco com acionamento hidráulico.							
EIXOS								
Dianteiro – marca / modelo	IVECO / 5872 / I com rolamentos dos cubos lubrificadas a óleo.							
Tipo	Viga rígida de aço forjado seção “I”.							
Traseiro – marca / modelo	Meritor / MS 23 – 235.							
Tipo / características	Portante, diferencial com dupla redução.							
Relações de redução	4,10/5,72:1 série / 4,88/6,80:1 & 4,56/6,36 :1 opcionais.							
SUSPENSÕES								
Dianteira	Mecânica por molas parabólicas com jumelos isentos de lubrificação, amortecedores hidráulicos telescópicos de dupla ação e barra estabilizadora.							
Traseira	Mecânica por molas parabólicas com jumelos isentos de lubrificação, amortecedores hidráulicos telescópicos de dupla ação e barra estabilizadora.							
CHASSI								
Tipo – construção / dimensões	Tipo escada, longarinas planas com perfil “C”, unidas com travessas rebitadas / longarinas de 240 x 70 x 6mm.							
Material	Aço laminado Fe E 490 / LNE 50.							
DIREÇÃO								
Marca / modelo	ZF 8097 Servocom.							
Tipo / assistência / redução	Hidráulica integral, com redução variável.							
FREIOS								
Freio de serviço	Tipo S-cam com acionamento pneumático, tambores dianteiros e traseiros, ajustador automático das lonas (Automatic Slack Adjuster) / 4.495cm ² área efetiva de frenagem / ABS com EBD/EBL (Electronic Brakeforce Limitation).							
Freio de estacionamento	Tipo <i>spring brake</i> com atuação pneumática no eixo traseiro.							
Freio motor	Freio de exaustão tipo válvula borboleta no escapamento / acionamento eletropneumático.							
RODAS E PNEUS								
Rodas – material / dimensões	Aço 7,5” x 22,5” série.							
Pneus	275/80 R 22,5 série.							
VOLUMES DE ABASTECIMENTO (litros)								
Tanque de combustível / material	275L série / plástico.							
Tanque de ureia	27L série.							
Motor (cárter)	8,3L (9,3L com troca de filtro).							
Transmissão	9,2L.							
SISTEMA ELÉTRICO								
Baterias	2 x 12V x 100Ah.							
Alternador	28V x 90A.							
CABINE								
Tipo / construção / proteções	Tipo avançada (COE – Cab-Over-Engine), basculante através de dispositivo hidráulico, estrutura em painéis de aço, tratamento cataforético anticorrosão e aplicação de isolamento termoacústico e antiabrasão.							
ITENS DE SÉRIE								
Ar-condicionado.	Limitador de velocidade 120km/h.			Volante de direção com regulagem mecânica de altura e de profundidade.				
Vidro das portas com acionamento elétrico.	Banco inteiriço para 2 acompanhantes.			Tacógrafo analógico.				
Banco do motorista com suspensão pneumática.	Piloto automático.			-				
ITENS OPCIONAIS								
Horímetro	-			-				