



CENTRO DE ATENÇÃO AO CLIENTE
0800 702 3443
 (31) 2107 2355



DAILY 35-160

DIMENSÕES (mm)		
Distância entre eixos	3520	3750
Comprimento total	5894	6552
Largura da Cabine	2.052	
Largura da Cabine (com retrovisores)	2.429	
Altura da cabine (sem carga)	2.233	2.232
Balanço Dianteiro	1.048	
Balanço Traseiro	1.330	1.665
Bitola eixo dianteiro/traseiro	1.731 / 1.699	
Altura chassi ao solo (c/PBT)	679	688
Ângulo de entrada (carregado)	18°	
Ângulo de saída (carregado)	16°	
Diâmetro de giro (entre paredes)	6683	7045
Diâmetro de giro (entre pneus)	6373	6733
Vão livre do solo-dianteiro-traseiro	252/226	
CAPACIDADES/PESOS (kg)		
CAPACIDADES		
Peso Bruto Total (PBT) - Técnico /Legal	4.400/3.500	
Capacidade técnica - Eixo dianteiro	1.850	
Capacidade técnica - Eixo Traseiro	2.550	
Capacidade carga + carroceria - técnica/legal	2.350/1.450	2.330/1.430
Capacidade máxima de tração (CMT)	6.500	
PESOS EM ORDEM DE MARCHA:		
Eixo dianteiro	1.440	1.450
Eixo traseiro	610	620
Total	2.050	2.070
DESEMPENHO (CÁLCULO TEÓRICO COM PBT TÉCNICO)		
Capacidade de rampa	41%	
Partida em rampa	23%	
Velocidade máxima no plano	Limitada eletronicamente a 128 km/h	

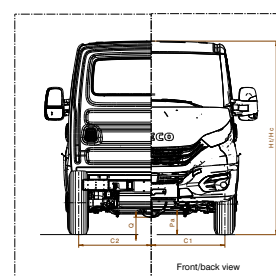
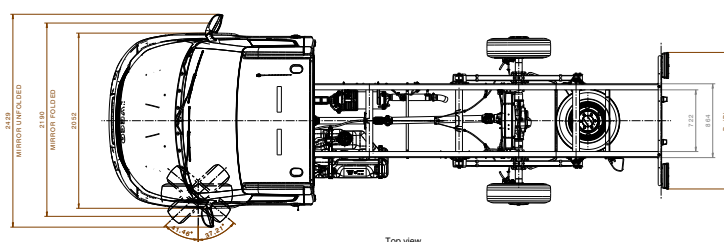
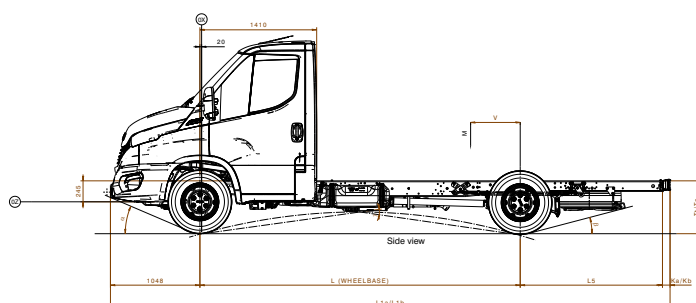

*Dimensões de referência em condições de ordem de marcha (curb wt).
 **Dimensões de referência em condições de PBT.

IVECO • GROUP

IVECO

DAILY 35-160			
MOTOR			
Marca - ciclo/emissões	FPT FIC MAX Diesel/EGR/SCR - Proconve P8 (Euro 6)		
Alimentação	Turbo - intercooler,4 tempos,16 válvulas,injeção eletrônica Common Rail		
Nº de cilindros/cilindrada/distribuição	4 cilindros -2998 cm³		
Potência máxima	160 cv @ (3500 rpm)		
Torque máxima	380 Nm @ 1.600 - 2900 rpm (1500 a 2400 rpm faixa verde de consumo)		
TRANSMISSÃO & EMBREAGEM			
Transmissão - marca/modelo	ZF 6S 480 VO (ZF EL55)		
Tipo/número de marchas	Transmissão mecânica, acionamento manual a cabo, 6 marchas sincronizadas à frente + 1 à ré		
Relação de marcha	5,070 / 2,614 / 1,524 / 1,000 / 0,770 / 0,657 Ré 4,823		
Embreagem- marca/modelo/tipo	Valeo 280 / monodisco a seco, material de atrito orgânico / acionamento hidráulico		
Diâmetro de disco	280 mm		
EIXOS			
Traseiro - Tração/tipo	Tração traseira - eixo de simples redução		
Marca/modelo	Dana 267		
Relações de redução	3,73 : 1		
SUSPENSÕES			
Dianteira- Tipo	Suspensão independente do tipo duplo A com barra de torção longitudinais de 31 mm diâmetro e barra estabilizadora com diâmetro de 22 mm		
Marca/modelo	Streparava Quadtor		
Traseira	Mola semielíptica assimétrica de duplo estágio, com 60 mm de largura e 7 lâminas		
Tipo	Tipo escada com Longarinas planas com perfil "C" , e travessas tubulares ou planas rebitadas		
Material	Aço LNE380 / Opcional Fe E420		
DIREÇÃO			
Marca/modelo	BOSCH		
Tipo	Pinhão e cremalheira, com assistência hidráulica		
FREIOS			
Freio de serviço	A disco nas 4 rodas, com discos ventilados nas rodas dianteiras e maciços nas rodas traseiras, com indicador de baixo nível do fluido de freio e de desgaste de pastilhas. Com sistema de controle de estabilidade ESP, incluindo as funcionalidades ABS+EBD, controle de tração e Hill Holder e acionamento hidráulico, servoassistido de duplo circuito.		
Freio de estacionamento	Tambor com acionamento mecânico por cabos, atuando no eixo traseiro		
ESP – Sistema de Controle de Estabilidade	<p>HHC – Hill Hold Control: mantém a pressão nos freios por 2 segundos, auxiliando na partida do veículo</p> <p>HBA – Hydraulic Brake Assist: aumento da pressão do freio quando o pedal de freio for acionado de forma rápida reduzindo a distância de parada.</p> <p>HFC – Hydraulic Fading Compensation: sistema detecta condição anormal do sistema de freio e aumenta a pressão do circuito até a intervenção do ABS.</p> <p>HRB – Hydraulic Rear Wheel Boost: no caso de uma frenagem de emergência, quando os freios dianteiros já estão em controle de ABS, aumenta a pressão nos freios traseiros, aumentando a eficiência total da frenagem.</p> <p>EUC – Extended Understeering Control: no caso de o veículo perder aderência das rodas dianteiras (sair de dianteira), atua intervindo no torque e no freio do veículo, aumentando sua capacidade de manobra.</p> <p>RMI – Roll Movement Intervention: amortece situações de rolagem perigosa durante a condução altamente dinâmica.</p> <p>ROM – Roll Over Mitigation: amortece situações de rolagem perigosa durante situações quase estacionárias.</p> <p>TSM – Trailer Sway Mitigation: detecta a presença de um reboque e adapta a estratégia de controle do ESP de modo a não influenciar negativamente a dinâmica do sistema de reboque veicular.</p> <p>LAC – Adaptive Load Control: estima a distribuição de carga no veículo.</p>		
RODAS E PNEUS			
Rodas – tipo/dimensões	Rodas de aço / 6,5" x 16,0" / rodagem traseiro simples		
Pneus	225/75 R16,0		
VOLUMES DE ABASTECIMENTO (litros)			
Tanque de combustível	90 L (Plástico)		
Tanque de Arla	17 L		
Motor (cárter)	8,6 (sem troca de filtro) ; 9,3L (com troca de filtro)		
Transmissão	2,4L		
Sistema de arrefecimento	10,86L		
SISTEMA ELÉTRICO			
Bateria	12 V x 100 Ah		
Alternador	14V - 110A (sem ar condicionado) ou 14V - 150A (com ar condicionado)		
CABINE			
	Tipo semiavançada, com estrutura em painéis de chapa de aço, fixada ao chassi por coxins elásticos. Tratamento carafórico anticorrosão e aplicação de materiais de isolamento acústico e antiabrasão		
ITENS DE SÉRIE			
Ecoswitch ; Porta-objetos nas portas e painel ;	ESP 9 – Programa Eletrônico de Estabilidade	Computador de bordo	Luzes diurnas (DRL)
	Predisposição para rádio USB + MP3	Coluna regulável	Air bag duplo
Trio elétrico (vidro + trava + espelho retrovisor)	Para-choque tripartido	Cruise Control	Rádio com Bluetooth
ITENS OPCIONAL			
Sistema multimídia	Pacote conforto: Ar-condicionado digital + Farol de neblina + Grade cromada		

As características técnicas, pesos, capacidades e dimensões são indicados somente como referência. Os valores reais podem ser diferentes dos indicados em função de atualizações, alterações técnicas e/ou construtivas aplicadas a cada veículo em particular, assim como a composição dos itens de série e opcionais selecionados. A IVECO se reserva o direito de modificar essas informações sem prévio aviso. As fotos e desenhos são meramente ilustrativos.